

Національний авіаційний університет

ФАКУЛЬТЕТ ТРАНСПОРТУ, МЕНЕДЖМЕНТУ ТА ЛОГІСТИКИ

ВИТЯГ З ПРОТОКОЛУ

11 травня 2022 р. № 6

м. Київ

Засідання кафедри організації авіаційних перевезень

ПРИСУТНІ:

Шевчук Д.О. – завідувач кафедри, д.т.н., професор;

Валько А. М. – секретар, старший викладач.

НПП: професор Антонова А.О., старший викладач Акмалдінова В.Є., к.п.н., доцент Борець І.В., к.т.н., доцент Безкоровайний Ю.М., к.е.н., доцент Висоцька І.І., старший викладач Волковська Г.Г., к.е.н., доцент Габрієлова Т.Ю., к.е.н., доцент Дерев'янка Т.А., старший викладач Жукова С.О., к.т.н., доцент Іваннікова В.Ю., к.е.н., доцент Катерна О.К., к.ф.-м.н., доцент Коновалюк В.С., к.е.н., доцент Литвиненко С.Л., асистентка Кучма О.С., к.т.н., доцент Медведєва Н.А., д.т.н., професор Павленко П.М., к.е.н., старший викладач Передерій Н.М., к.е.н., доцент Соколова О.Є., к.е.н., асистент Чередніченко К.В., доцент Шевченко Ю.В., к.т.н., с.н.с., доцент Якушенко О.С., к.т.н., доцент Яроцька Т.Р., завідувач лабораторією Пасічник В.О.

Допоміжний склад: провідний фахівець Потапенко З.М., старший лаборант Мільто Н.В.

Аспіранти та докторанти кафедри: аспірант Лучков В.Ф., аспірантка Маляренко Д.Л., аспірантка Трахановська М.Р., аспірант Тетерін С.О., аспірантка Толбатова О.О., аспірант Целіщев І.О., докторант Шендрик В.В.

Запрошені:

Гомма А.С. – староста групи ОП-301Б, голова профбюро студентської ради ФТМЛ;

Джиджора О.П. – комерційний директор ТОВ «ВВІЗ ЄЙР» Україна.

СЛУХАЛИ:

Про результати щорічного перегляду освітньо-професійної програми «Організація перевезень і управління на транспорті (повітряному)» першого (бакалаврського) рівня вищої освіти за спеціальністю 275 «Транспортні технології (на повітряному транспорті)».

ВИСТУПИЛИ:

Доцент, Іваннікова В.Ю. повідомила присутніх, що згідно з наказом т.в.о. ректора № 063/од від 09.02.2022 р. «Про щорічний перегляд освітньо-професійних програм» був проведений перегляд освітньо-професійної програми «Організація перевезень і управління на транспорті (повітряному)» першого (бакалаврського) рівня вищої освіти за спеціальністю 275 «Транспортні технології (на повітряному транспорті)». За результатами проведеного перегляду потребують внесення до тексту зазначеної ОПП такі зміни:

1. До п. 1.4. «Тип диплому та обсяг освітньо-професійної програми» додати речення:

Періоди навчання іноземних студентів визначаються окремими наказами університету відповідно до нормативних документів в сфері вищої освіти.

2. Відповідно до наказу Міністерства освіти і науки України від 28.05.2021 р. № 593 «Про внесення змін до деяких стандартів вищої освіти» п. 1.8. «Передумови» профілю ОПП викласти у такій редакції:

Вступ на навчання на освітньо-професійну програму обсягом 240 кредитів ЄКТС здійснюється на базі повної загальної середньої освіти.

На базі ступеня «молодший бакалавр» (освітньо-кваліфікаційного рівня «молодший спеціаліст») заклад вищої освіти має право визнати та перезарахувати не більше ніж 120 кредитів ЄКТС, отриманих в межах попередньої освітньої програми підготовки молодшого бакалавра (молодшого спеціаліста);

На основі ступеня «фаховий молодший бакалавр» заклад вищої освіти має право визнати та перезарахувати не більше ніж 60 кредитів ЄКТС, отриманих за попередньою освітньою програмою фахової передвищої освіти.

Прийом на основі ступенів «молодший бакалавр», «фаховий молодший бакалавр» або освітньо-кваліфікаційного рівня «молодший спеціаліст» здійснюється за результатами зовнішнього незалежного оцінювання в порядку, визначеному законодавством.

3. Відповідно до наказу Міністерства освіти і науки України від 13.01.2022 р. № 26 «Про внесення змін до деяких стандартів вищої освіти» п. 3. «Форма атестації здобувачів вищої освіти» викласти у такій редакції:

| | |
|--|---|
| Форми атестації здобувачів вищої освіти | Атестація здійснюється у формі єдиного державного кваліфікаційного іспиту та публічного захисту кваліфікаційної роботи |
| Вимоги до єдиного державного кваліфікаційного іспиту | Єдиний державний кваліфікаційний іспит передбачає оцінювання досягнень результатів навчання, визначених стандартом вищої освіти та освітньою програмою з урахуванням особливостей функціонування видів транспорту. |
| Вимоги до кваліфікаційної роботи | Кваліфікаційна робота має передбачати розв'язання складної спеціалізованої задачі або актуальної практичної проблеми у сфері транспортних технологій (за відповідною спеціалізацією) на основі сучасних економіко-технологічних підходів. Кваліфікаційна робота не повинна містити академічного плагіату, фабрикації, фальсифікації. Кваліфікаційна робота має бути оприлюднена на офіційному сайті закладу вищої освіти чи його структурного підрозділу, або у репозитарії закладу вищої освіти. |

4. Таблицю 2.1. «Перелік освітніх компонентів ОПП» викласти у такій редакції:

2.1. Перелік освітніх компонентів ОПП

| Код н/д | Компоненти освітньо-професійної програми (навчальні дисципліни, курсові проекти (роботи), практики, кваліфікаційна робота) | Кількість кредитів | Форма підсумкового контролю | Семестр (відповідно до форми навчання) | |
|-------------------------------|--|--------------------|-----------------------------|--|--------|
| | | | | денна | заочна |
| 1 | 2 | 3 | 4 | 5 | 6 |
| Обов'язкові компоненти | | | | | |
| ОК1 | Історія української державності та культури | 3,0 | Екзамен | 1 | 2 |
| ОК2 | Ділова українська мова | 3,0 | Екзамен | 2 | 3 |
| ОК3 | Фахова іноземна мова | 4,5 | Диференційований залік/ | 1 | 2 |
| | | | Екзамен | 2 | 3 |
| ОК4 | Філософія | 3,5 | Екзамен | 4 | 4 |
| | | | | 5 | |
| ОК5 | Фізичне виховання та самовдосконалення | 3,0 | Диференційований залік | 2 | 3 |

| | | | | | |
|------|---|-----|-------------------------|---|---|
| OK6 | Вища математика | 9,0 | Диференційований залік/ | 1 | 1 |
| | | | Екзамен | 2 | 2 |
| OK7 | Фізика | 4,0 | Диференційований залік | 1 | 1 |
| | | | | 2 | 2 |
| OK8 | Комп'ютерна техніка | 3,5 | Диференційований залік | 1 | 1 |
| | | | | 2 | 2 |
| OK9 | Вступ до фаху | 3,5 | Диференційований залік | 1 | 1 |
| | | | | 2 | 2 |
| OK10 | Загальний курс транспорту | 6,0 | Екзамен | 1 | 1 |
| | | | | 2 | 2 |
| OK11 | Транспортна інфраструктура | 4,5 | Диференційований залік | 2 | 2 |
| | | | | 3 | 3 |
| OK12 | Транспортна географія | 4,5 | Диференційований залік | 2 | 2 |
| | | | | 3 | 3 |
| OK13 | Основи теорії транспортних процесів і систем | 5,0 | Диференційований залік | 2 | 2 |
| | | | | 3 | 3 |
| OK14 | Експлуатація транспортних засобів | 4,5 | Диференційований залік | 3 | 3 |
| | | | | 4 | 4 |
| OK15 | Інформаційні системи і технології на транспорті | 4,5 | Екзамен | 3 | 3 |
| | | | | 4 | 4 |
| OK16 | Пасажирські перевезення | 4,5 | Екзамен | 3 | 3 |
| | | | | 4 | 4 |
| OK17 | Дослідження операцій на транспорті | 7,0 | Диференційований залік/ | 4 | 4 |
| | | | Екзамен | 5 | 5 |
| OK18 | Логістичні операції на транспорті | 3,5 | Диференційований залік | 4 | 4 |
| | | | | 5 | 5 |
| OK19 | Вантажознавство | 3,5 | Екзамен | 5 | 5 |
| | | | | 6 | 6 |
| OK20 | Організація та технологія навантажувально-розвантажувальних робіт | 3,5 | Диференційований залік | 5 | 5 |
| | | | | 6 | 6 |
| OK21 | Взаємодія видів транспорту | 3,5 | Екзамен | 5 | 5 |
| | | | | 6 | 6 |
| OK22 | Техніко-економічні дослідження розвитку транспорту | 3,5 | Екзамен | 6 | 6 |
| | | | | 7 | 7 |
| OK23 | Міжнародні перевезення | 3,5 | Екзамен | 6 | 6 |
| | | | | 7 | 7 |
| OK24 | Ергономічне забезпечення транспортних процесів | 3,5 | Диференційований залік | 6 | 6 |
| | | | | 7 | 7 |
| OK25 | Основи проектування транспортних процесів | 5,0 | Екзамен | 7 | 7 |
| | | | | 8 | 8 |
| OK26 | Системний аналіз на транспорті | 4,5 | Диференційований залік | 7 | 7 |
| | | | | 8 | 8 |
| OK27 | Транспортно-логістичні системи та процеси | 3,5 | Екзамен | 8 | 8 |
| | | | | 9 | 9 |
| OK28 | Менеджмент охорони здоров'я та безпека в транспортній галузі | 3,0 | Диференційований залік | 8 | 8 |
| | | | | 9 | 9 |
| OK29 | Людський фактор в авіації | 3,5 | Екзамен | 1 | 1 |
| | | | | 2 | 2 |

| | | | | | |
|--|--|--------------------------|------------------------|---|---|
| OK30 | Організація баз даних | 3,5 | | 3 | 3 |
| | | | Екзамен | 3 | 4 |
| OK31 | Статистичний аналіз транспортних систем і процесів | 3,5 | | 4 | 4 |
| | | | Екзамен | 4 | 5 |
| OK32 | Митні операції | 3,5 | | 4 | 4 |
| | | | Екзамен | 4 | 5 |
| OK33 | Авіаційні пасажирські перевезення | 3,0 | | | 5 |
| | | | Диференційований залік | 5 | 6 |
| OK34 | Основи діяльності транспортних підприємств | 3,5 | | | 6 |
| | | | Диференційований залік | 6 | 7 |
| OK35 | Авіаційні вантажні перевезення | 3,5 | | | 6 |
| | | | Екзамен | 6 | 7 |
| OK36 | Мікроконтролери та програмування засобів автоматизації транспортних процесів та систем | 3,5 | | | 7 |
| | | | Екзамен | 7 | 8 |
| OK37 | Управління якістю, ризиками та аудит авіапідприємств | 3,5 | | | 7 |
| | | | Екзамен | 7 | 8 |
| OK38 | Ефективність авіаційних перевезень | 4,0 | | | 8 |
| | | | Екзамен | 8 | 9 |
| OK39 | Курсова робота «Організація баз даних» | 1,0 | Захист | 3 | 4 |
| OK40 | Курсова робота «Авіаційні пасажирські перевезення» | 1,0 | Захист | 5 | 6 |
| OK41 | Курсова робота «Ефективність авіаційних перевезень» | 1,0 | Захист | 8 | 9 |
| OK42 | Курсовий проєкт «Статистичний аналіз транспортних систем і процесів» | 1,5 | Захист | 4 | 5 |
| OK43 | Курсовий проєкт «Авіаційні вантажні перевезення» | 1,5 | Захист | 6 | 7 |
| OK44 | Курсовий проєкт «Мікроконтролери та програмування засобів автоматизації транспортних процесів та систем» | 1,5 | Захист | 7 | 8 |
| OK45 | Фахова практика «Вступ до фаху» | 3,0 | Диференційований залік | 2 | 3 |
| OK46 | Організаційно-технологічна практика | 3,0 | Диференційований залік | 4 | 5 |
| OK47 | Технологічна практика | 3,0 | Диференційований залік | 6 | 7 |
| OK48 | Переддипломна практика | 3,0 | Диференційований залік | 8 | 9 |
| OK49 | Єдиний державний кваліфікаційний іспит | 1,5 | Екзамен | 8 | 9 |
| OK50 | Кваліфікаційна робота | 6,0 | Захист | 8 | 9 |
| Загальний обсяг обов'язкових компонентів: | | 180 кредитів ЄКТС | | | |
| Вибіркові компоненти* | | | | | |
| ВК1 | | 4,0 | Диференційований залік | | |
| ВК2 | | 4,0 | Диференційований залік | | |
| ... | ... | ... | ... | | |
| ВК15 | | 4,0 | Диференційований залік | | |
| Загальний обсяг вибірових компонент | | 60 кредитів ЄКТС | | | |
| Загальний обсяг освітньо-професійної програми | | 240 кредитів ЄКТС | | | |

**Реалізація права здобувачів вищої освіти на вільний вибір навчальних дисциплін та створення індивідуальної освітньої траєкторії регламентується Законом України «Про вищу освіту» та*

внутрішніми нормативними актами НАУ. Вибіркові компоненти обираються здобувачами вищої освіти із каталогів рекомендованих та альтернативних вибіркових дисциплін.

5. Рисунок 2.2. «Структурно-логічна схема ОПП» представити у редакції, згідно додатку 1.

6. Таблицю 4. «Матриця відповідності програмних компетентностей компонентам освітньо-професійної програми» представити у редакції, згідно додатку 2.

7. Таблицю 5. «Матриця забезпечення програмних результатів навчання (ПРН) відповідними компонентами освітньо-професійної програми» представити у редакції, згідно додатку 3.

Студент групи ОП-301Б ФТМЛ Гомма А.С., за результатами обговорення зі студентським складом актуальності освітньо-професійної програми «Організація перевезень і управління на транспорті (повітряному)» першого (бакалаврського) рівня вищої освіти зауважив, що теоретичний матеріал, що надається в межах обов'язкових та вибіркових компонент ОПП відповідає сучасним вимогам щодо забезпечення функціонування авіаційної транспортної системи. Організація практичної підготовки на виробничих підприємствах проводиться на високому рівні.

Комерційний директор ТОВ «ВВІЗ ЄЙР» Україна Джиджора О.П., після перегляду освітньо-професійної програми «Організація перевезень і управління на транспорті (повітряному)» першого (бакалаврського) рівня вищої освіти за спеціальністю 275 «Транспортні технології (на повітряному транспорті)» відзначив, що за структурою та змістом ОПП є актуальною з позиції її теоретико-практичного спрямування. Фахові компетентності та програмні результати навчання сприяють формуванню професійних навиків у майбутніх висококваліфікованих кадрах авіаційної галузі.

УХВАЛИЛИ:

Схвалити запропоновані зміни до тексту освітньо-професійної програми «Організація перевезень і управління на транспорті (повітряному)» першого (бакалаврського) рівня вищої освіти.

Завідувач кафедри

Секретар кафедри

Студент групи ОП-301Б ФТМЛ

Комерційний директор
ТОВ «ВВІЗ ЄЙР» Україна

Дмитро ШЕВЧУК

Алла ВАЛЬКО

Андрій ГОММА

Олександр ДЖИДЖОРА

2.2. Структурно-логічна схема ОПП (денна форма навчання)

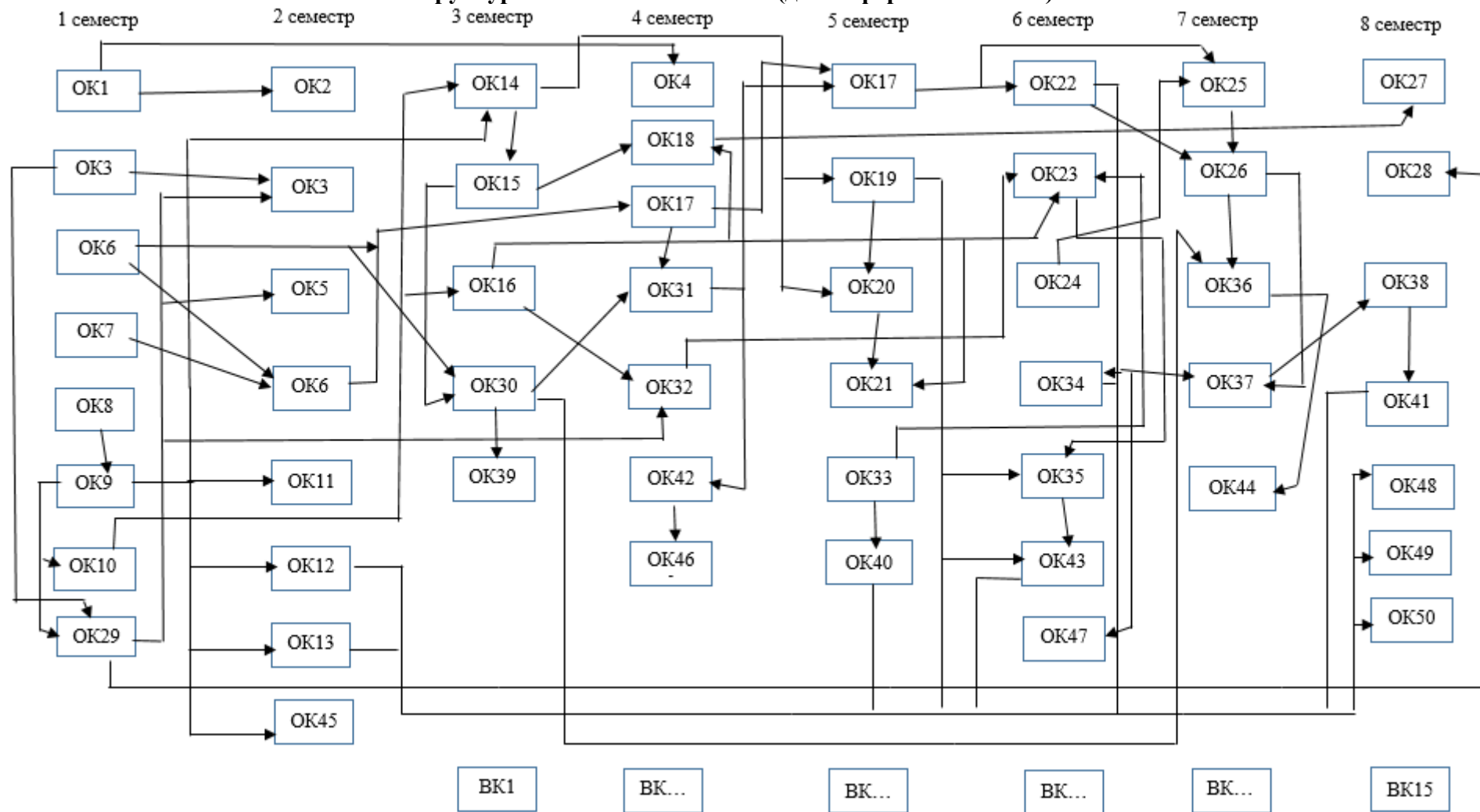

Продовження додатку 2

| 1 | 2 | 3 | 4 | 5 | 6 | 7 | 8 | 9 | 10 | 11 | 12 | 13 | 14 | 15 | 16 | 17 | 18 | 19 | 20 | 21 | 22 | 23 | 24 | 25 | 26 | 27 | 28 | 29 | 30 | 31 | 32 | 33 | 34 | 35 | 36 | 37 | 38 | 39 | 40 | 41 | 42 | 43 | 44 | 45 | 46 | 47 | 48 | 49 | 50 | 51 | 52 | 53 | 54 | | | | |
|------|---|---|---|---|---|---|---|---|----|----|----|----|----|----|----|----|----|----|----|----|----|----|----|----|----|----|----|----|----|----|----|----|----|----|----|----|----|----|----|----|----|----|----|----|----|----|----|----|----|----|----|----|----|--|--|--|--|
| ФК17 | | | | | | + | | | | | | | | | | | | | | | | + | | | | + | + | + | | | | | | | | + | | | | | | | | | | | | + | * | + | | | | | | | |
| ФК18 | | | | | | | | | | | | + | | | | | | | + | | | | | + | | | | | | | | | | | | | | | | | | | | | | | | | | | | * | + | | | | |
| ФК19 | | | | | | | | | | | + | | | | | | | | | | | | | + | | | | | | | | | | | | | | | | | | | | | | | | | | | | * | | | | | |
| ФК20 | | | | | | | | | | | | | | | | | | | | | | | + | | | | | | | | | | | | | + | | | | | | | | | | | | | | + | + | * | + | | | | |
| ФК21 | | | | | | | | | | | | + | | | + | | | | | | + | | | | | | | | | | | | + | | + | + | | | | | | | | | | | | | | | | * | + | | | | |
| ФК22 | | | | | | | | | + | | | | | + | + | | | | | | | | | + | | | | | + | + | | | | | + | | | | | | + | + | | | | | | | | | * | + | | | | | |
| ФК23 | | | | | | | | | | | | + | | | | | | | | | | | | | | | + | | | | | | | | | | | + | | | | | | | | | | | | | * | | | | | | |
| ФК24 | | | | | | | | + | | | | + | | | | | | | | | | | | | | | | | | | | | + | + | | | | | + | | | | | | | | | | | | * | | | | | | |

* Визначається програмою єдиного державного кваліфікаційного іспиту з урахуванням статті 6 Закону України «Про вищу освіту».

**5. Матриця забезпечення програмних результатів навчання (ПРН)
відповідними компонентами освітньо-професійної програми**

| РЕЗУЛЬТАТИ НАВЧАННЯ | ОК1 | ОК2 | ОК3 | ОК4 | ОК5 | ОК6 | ОК7 | ОК8 | ОК9 | ОК10 | ОК11 | ОК12 | ОК13 | ОК14 | ОК15 | ОК16 | ОК17 | ОК18 | ОК19 | ОК20 | ОК21 | ОК22 | ОК23 | ОК24 | ОК25 | ОК26 | ОК27 | ОК28 | ОК29 | ОК30 | ОК31 | ОК32 | ОК33 | ОК34 | ОК35 | ОК36 | ОК37 | ОК38 | ОК39 | ОК40 | ОК41 | ОК42 | ОК43 | ОК44 | ОК45 | ОК46 | ОК47 | ОК48 | ОК49 | ОК50 | ВК1 | | ВК 15 | | |
|------------------------|-----|-----|-----|-----|-----|-----|-----|-----|-----|------|------|------|------|------|------|------|------|------|------|------|------|------|------|------|------|------|------|------|------|------|------|------|------|------|------|------|------|------|------|------|------|------|------|------|------|------|------|------|------|------|-----|-------|-------|---|---|
| 1 | 2 | 3 | 4 | 5 | 6 | 7 | 8 | 9 | 10 | 11 | 12 | 13 | 14 | 15 | 16 | 17 | 18 | 19 | 20 | 21 | 22 | 23 | 24 | 25 | 26 | 27 | 28 | 29 | 30 | 31 | 32 | 33 | 34 | 35 | 36 | 37 | 38 | 39 | 40 | 41 | 42 | 43 | 44 | 45 | 46 | 47 | 48 | 49 | 50 | 51 | 52 | 53 | 54 | | |
| ПРН 1 | + | + | + | + | + | + | + | + | + | | | | | | | | | | | | | | | | | | | + | + | + | + | + | + | + | + | + | + | + | + | + | + | + | + | + | + | + | + | + | + | + | * | + | | | |
| ПРН 2 | | | | | | | + | | + | + | + | + | + | + | + | + | + | | | + | + | + | + | + | | + | | | | | | | | | | | | | | | | | | | | | | | | | | | | * | + |
| ПРН 3 | + | + | | + | | | | | + | | | | | | | | | | | | | | | | | | | | + | + | + | + | + | + | + | + | + | + | + | + | + | + | + | + | + | + | + | + | + | + | + | * | + | | |
| ПРН 4 | | | + | | | | | | | | | | | | | | | | | | | | | | | | | | | + | + | + | + | + | + | + | + | + | + | + | + | + | + | + | + | + | + | + | + | + | + | * | + | | |
| ПРН 5 | | | | | | | | + | | | | | | | + | | | | | | | | | + | | + | | | | | | | | | + | | + | | | | | | | | | | | | | | | * | + | | |
| ПРН 6 | | | | | | + | + | | + | + | | | + | | | | | + | + | | + | + | + | | | + | | + | | | | + | + | + | + | + | + | + | + | + | + | + | + | + | + | + | + | + | + | + | + | * | + | | |
| ПРН 7 | | | | | | | + | | + | | | | + | | | | | | | | | | + | + | + | | + | | | | | | | | | | | | + | + | + | + | + | + | + | + | + | + | + | + | + | * | + | | |
| ПРН 8 | | | | | | | | + | | + | | | | | | | + | | | | | | + | | | | | + | | | | | | | | | | | | + | + | + | + | + | + | + | + | + | + | + | + | + | * | + | |
| ПРН 9 | | | | | | | | + | | + | | | | | | | + | | | | + | | | | + | | | | + | | | | | | | | | | | | + | + | + | + | + | + | + | + | + | + | + | + | * | + | |
| ПРН 10 | | | | | | | | | + | + | | | | | + | | | | | | | | | | | + | | | | | | | | | | | + | | | | | | | | | | | | | | | * | + | | |
| ПРН 11 | | | | | | | | | + | | | | + | | | | | | | | | | | | | | + | | + | + | | | | | | | | | | + | + | | | | | | | | | | * | + | | | |
| ПРН 12 | | | | | | | | | | | | | | + | | | | | | | | | | | | | + | | | | | | | | | | | | | | | | | | | | | | | | * | + | | | |
| ПРН 13 | | | | | | | | | | | | | | | + | | | | | + | + | | | | | | + | | | | | | | | | | | | | | | | | | | | | | | | | * | + | | |
| ПРН 14 | | | | | | | | | | | | | | | | + | | | | | | | | | | | + | | | | | | | | | | | | | | | | | | | | | | | | | * | + | | |
| ПРН 15 | | | | | | | | | | | | | | | + | | | + | + | | | | | | | | + | | | | | | | | | | | | | | | | | | | | | | | | | * | + | | |
| ПРН 16 | | | | | | | | | | | | | | | | | + | | | | | | | | | | | | | | | | | | | | | | | | | | | | | | | | | | | * | + | | |
| ПРН 17 | | | | | | | | | | | | | | | | | | | | | | | | | | | | | | | | | | | | | | | | | | | | | | | | | | | | * | + | | |
| ПРН 18 | | | | | | | | | + | | | | | | | + | | | | | | | | | | | | | | | | | | | | | | | | | | | | | | | | | | | | * | + | | |
| ПРН 19 | | | | | | | | | | | + | | | | | | + | | | | | | | | | | | | | | | | | | | | | | | | | | | | | | | | | | | * | + | | |
| ПРН 20 | | | | | | | | | | | | | | | | | | | | | | + | | | | | | | | | | | | | | | | | | | | | | | | | | | | | * | + | | | |
| ПРН 21 | | | | | | | | | | + | | | | | | + | | | | | | | | | | | | | | | | | | | | | | | | | | | | | | | | | | | * | + | | | |
| ПРН 22 | | | | | | | | | | | | + | | | | | | | | | | | | | + | | | | | | | | | | | | | | | | | | | | | | | | | | * | + | | | |
| ПРН 23 | | | | | | | | | | | | | | | | | | | | | | | | | | | | + | | | | | | | | | | | | | | | | | | | | | | | * | + | | | |
| ПРН 24 | | | | | | | | + | | | | | | | | + | | | | | | | | | | | | | | | | | | | | | | | | | | | | | | | | | | | * | + | | | |
| ПРН 25 | | | | | | | | | | | | | | | + | | | | | | | | | | | | | | | | | | | | | | | | | | | | | | | | | | | | * | + | | | |
| ПРН 26 | | | | | | | | | | | | | | | | | | | | | | | | | | | | | | | | | | | | | | | | | | | | | | | | | | | * | + | | | |
| ПРН 27 | | | | | | | | | | | | | | | + | | | | | | | | | | | | | | | | | | | | | | | | | | | | | | | | | | | | * | + | | | |
| ПРН 28 | | | | | | | | | | | | | | | | | | | | | | | | | | | | | | | | | | | | | | | | | | | | | | | | | | | * | + | | | |
| ПРН 29 | | | | | | | | | | | | | | | | | | | | | | | | | | | | | | | | | | | | | | | | | | | | | | | | | | | * | + | | | |
| ПРН 30 | | | | | | | | | + | | | | | | | | | | | | | | | | | | | | | | | | | | | | | | | | | | | | | | | | | * | + | | | | |
| ПРН 31 | | | | | | | | | + | | | | | | | | | + | | | | | | | | | | | | | | | | | | | | | | | | | | | | | | | | * | + | | | | |

* Визначається програмою єдиного державного кваліфікаційного іспиту з урахуванням статті 6 Закону України «Про вищу освіту».